

Zakończenie przodu i tyłu:

Na przodzie wyznaczamy 6 oczek środkowych i zaczynamy rzędy skrócone.

Dziergamy tam i z powrotem rzędami skróconymi, skracając każdy kolejny rząd o 6 oczek, aż do uzyskania na środku tyłu około 12 oczek. Zaczynamy plisę kończącą od przerobienia oczek prawych, przerabiając każde piąte oczko razem z szóstym. Zredukowanie co 6-tego oczka spowoduje, że unikniemy efektu falbanki

na końcu robótki. Całość ostatecznie zakańczamy 14 okrążeniami ścięgu francuskiego i zamykamy łańcuszkiem po lewej stronie robótki.

Rękaw:

Rękawy dziergamy ścięgiem dżersejowym, odejmując po obu stronach na całej długości niby szwu po 2 oczka w co 11-tym okrążeniu do plisy zakańczającej. W 144 okr. zaczyna się motyw klina na dolnych częściach rękawów: w tym miejscu rękaw ma około 65 oczek szerokości.

Początek motywu wiąże się z dodaniem 3 oczek.

144 okr. od niby szwu: 27 OP, 1 OL, 1 o. dodać, 4 OP, 1 OL, 1 o. dodać, 4 OP, 1 o. dodać, 1 OL, 27 OP. Następnie przerabiać analogicznie jak klin z tyłu, pamiętając, że w tym przypadku oczkom dodawanym w klinie musi towarzyszyć taka sama liczba oczek odejmowanych (Schemat 2). W **215 okr.** kończymy motyw rękawa. W celu zakończenia wykonujemy 12 okr. ścięgiem francuskim, następnie zamykamy oczkami łańcuszkowymi od lewej strony.

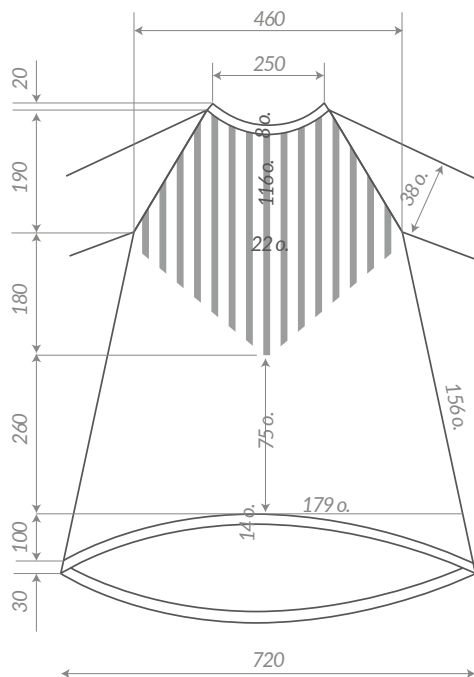

Rys. 1:
Przód i ½ rękawa

Projekt i wykonanie, zdjęcia: Dorota Prucnal
<https://dzianinydorociak.blogspot.com/2016/11/projekt-nr-2.html>
 Włóczki, skład: Bafpol, <http://www.bafpol.pl>

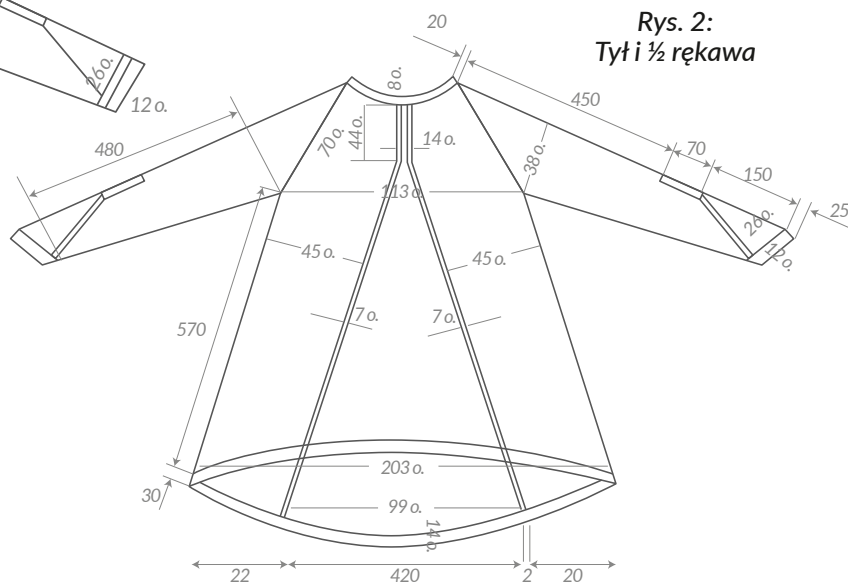

Rys. 2:
Tył i ½ rękawa

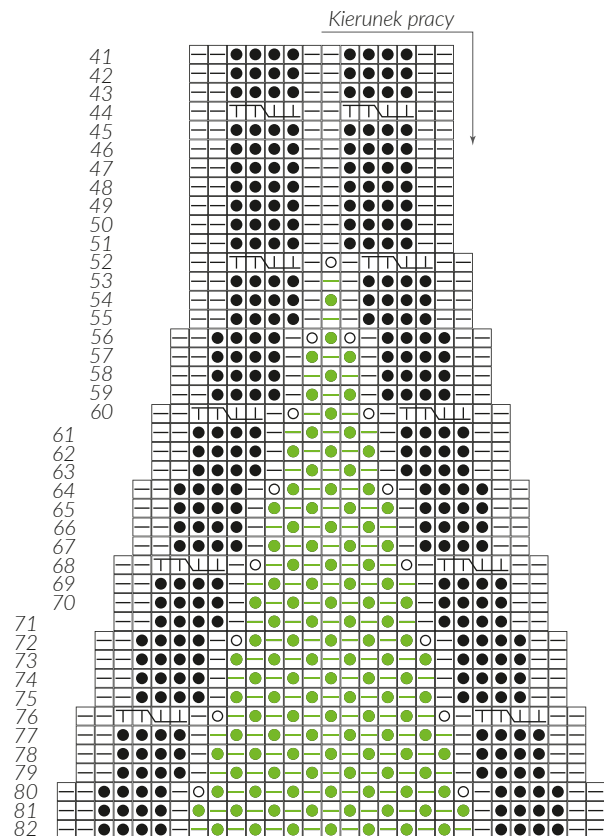

Schemat 1:
Tył - fragment motywu klina

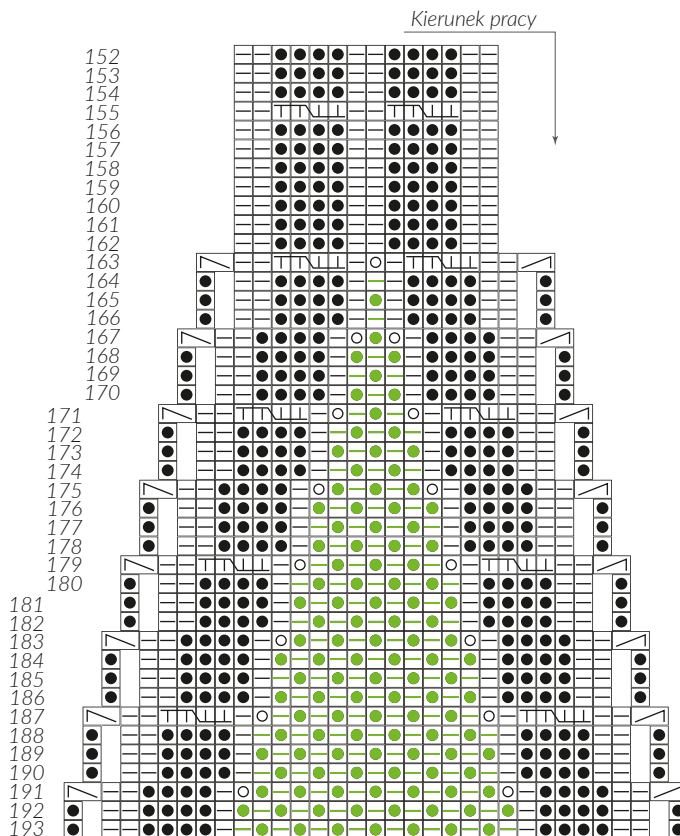

Schemat 2:
Rękaw - fragment motywu klina

Schemat 3:
½ przodu – karczek

Kierunek pracy

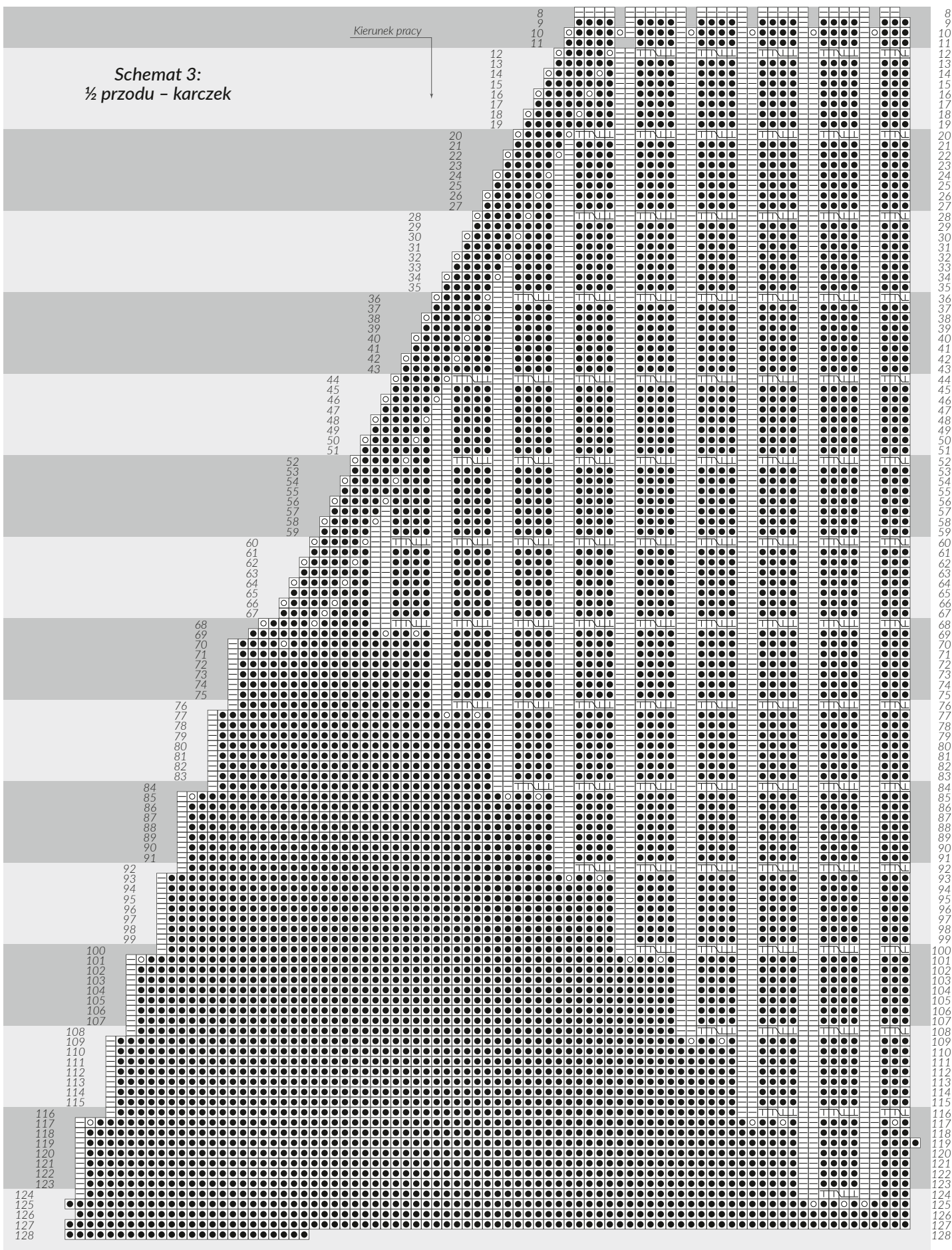

Objaśnienia:

- – oczka prawe
- – oczka lewe
- ⊙ – oczko dodane

▤ – 4 oczka skrzyżowane na lewo:
2 oczka przełożyć na drut pomocniczy nad pracą, następnie 2 OP i 2 OP z drutu pomocniczego

- ▥ – 2 oczka razem na lewo
- ▦ – 2 oczka razem na prawo